



**Catálogo**  
**CATERING**  
**Capítulo**  
**COCCIÓN**

**Modelo**  
FG7-10 LPG 230V 1N 50Hz 2C

19006586

30/05/2019

FREIDORA A GAS, FG7-10 - 2C  
Construcción en Acero inoxidable.  
Capacidad: 2 cubas de 15 litros de aceite.  
Dotación por cuba: 1 cestillo de 250x280 mm.  
Regulación termostática de la temperatura de 60 °C a 195 °C. Encendido automático de los quemadores mediante válvula electromagnética con piloto y termopar.  
Termostato de seguridad. Grifo de vaciado.

Potencia : 30 kW.

**DIMENSIONES**

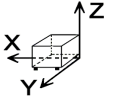

X Ancho	700 mm	X Ancho bruto	740 mm
Y Fondo	775 mm	Y Fondo bruto	850 mm
Z Alto	850 mm	Z Alto bruto	1060 mm
Peso neto	100,0 kg	Peso bruto	114,0 kg
Volumen neto	0,461 m3	Volumen bruto	0,667 m3

**ESPECIFICACIONES TÉCNICAS ELECTRICIDAD**

Potencia eléctrica	0,100 kW
Voltaje	230V - 1N
Amperaje	4A
Frecuencia eléctrica	50Hz

**ESPECIFICACIONES TÉCNICAS GAS**

Tipo gas	LPG
Potencia gas	30,00 kW
Consumo gas	2,497 kg/h
Regulado a	LPG G30/G31 28-30/37 mbar NG G20/G25/G25.1 20/25/25 mbar

**ESPECIFICACIONES TÉCNICAS ACOMETIDAS**

Cableado 230V Monofásico	2X1,5+T - 2 A
Diámetro gas 1	R.3/4"G
Diámetro gas 2	R.3/4"G



Catálogo  
**CATERING**

Capítulo  
**COCCIÓN**

Modelo  
**FG7-10 LPG 230V 1N 50Hz 2C**

19006586

30/05/2019

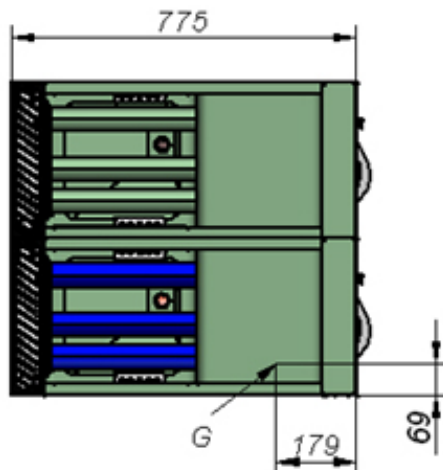
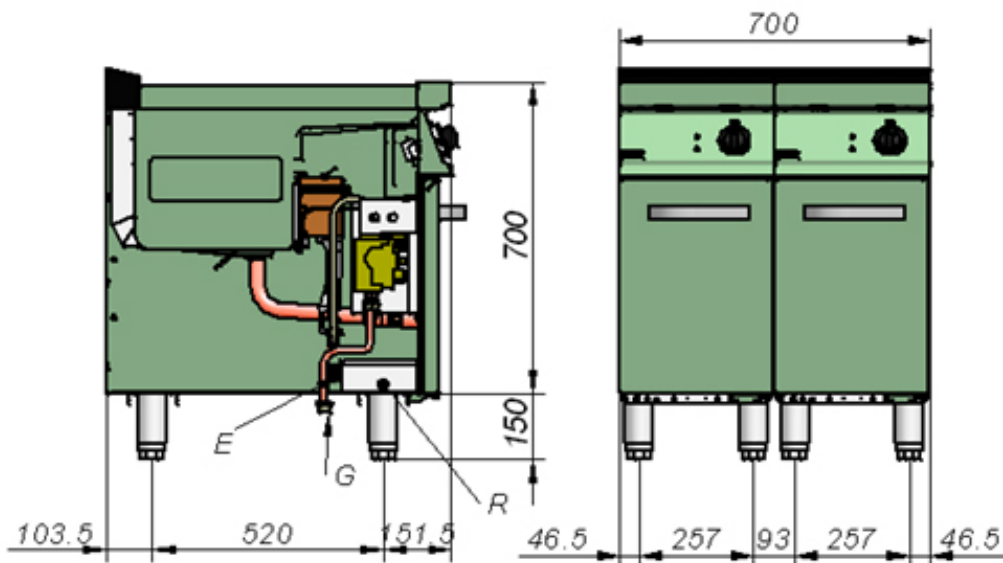

G: Entrada de gas  
R: Regleta  
E: Cuadro Electrico

G: Gas inlet  
R: Terminal strip  
E: Switchboard