



**Catálogo**  
**CATERING**  
**Capítulo**  
**FRÍO**

**Modelo**  
**CMK-201D PAS S.P.CAL SUELO 230V 1N 50/60**

19048101

04/03/2019

**CÉLULA ABATIDORA MIXTA, CMK-201-D**

**CARACTERÍSTICAS**

Célula de tipo pasante, con puertas de acceso y salida.

Fabricada interior y exteriormente en acero inoxidable austenítico de alta calidad.

Aislamiento de poliuretano inyectado de 100 mm, con 40 kg/m<sup>3</sup> de densidad, superior en un 20 % a la media utilizada en el mercado, y proporcionando un mejor trabajo, particularmente en congelación, así como un ahorro notable en consumo.

Refrigeración por tiro forzado con circulación de aire optimizada

Control electrónico y digital de la temperatura de desescarche.

Alarma para evitar una apertura de puerta prolongada.

Sistema de trazabilidad HACCP, con registro de alarmas e historial de temperaturas. Opcionalmente se puede instalar una impresora para extraer los datos.

Suelo con aislamiento de poliuretano inyectado de 100 mm de espesor.

Preparada para instalarse con grupo tropicalizado.

Preparado para trabajar con temperatura ambiente de 43 °C y 65 %H (humedad).

Preparada para instalarse con compresor hermético/scroll/semi hermético, con condensador ventilado. Refrigerante ecológico.

Tipo de carro: 20 GN-1/1

Producción por ciclo de refrigeración: 70 Kg

Producción por ciclo de congelación: 48 Kg

**DIMENSIONES**

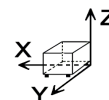

X Ancho	1530 mm	X Ancho bruto	2310 mm
Y Fondo	1255 mm	Y Fondo bruto	1430 mm
Z Alto	2220 mm	Z Alto bruto	1750 mm
Peso neto	400,0 kg	Peso bruto	420,0 kg
Volumen neto	4,118 m <sup>3</sup>	Volumen bruto	5,781 m <sup>3</sup>

**ESPECIFICACIONES TÉCNICAS ELECTRICIDAD**

Potencia eléctrica	0,850 kW
Voltaje	230V - 1N
Frecuencia eléctrica	50/60Hz

**ESPECIFICACIONES TÉCNICAS ACOMETIDAS**

Cableado 230V Monofásico	2X2,5+T - 4A
Cableado 400V Trifásico+N	4X1,5 +T -4A
Diámetro Desagüe 1	40



Catálogo  
**CATERING**

Capítulo  
**FRÍO**

Modelo  
**CMK-201D PAS S.P.CAL SUELO 230V 1N 50/60**

19048101

04/03/2019

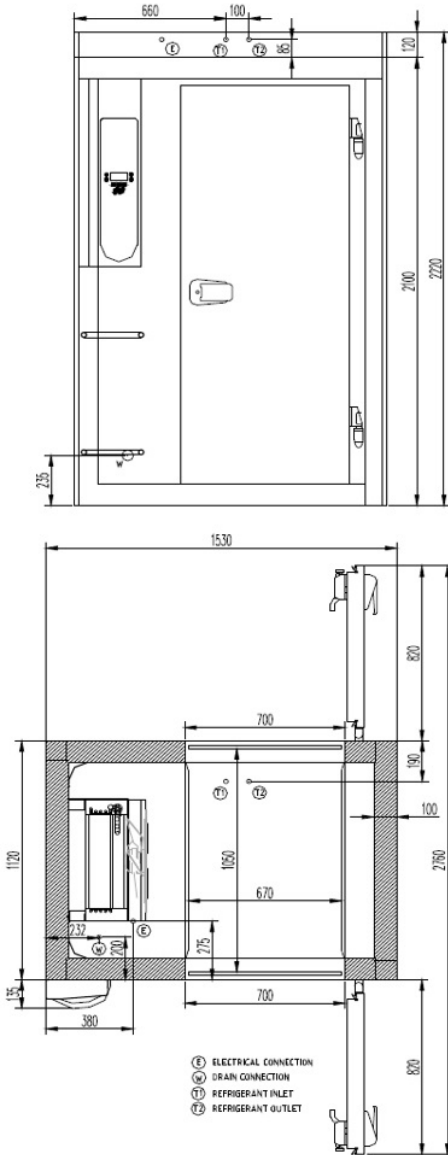

MODELO / MODEL		CMK-201 D	CMKP-201 D
Dimensiones Exteriores External Dimensions	mm	1530x(1120+135)x2220	1530x(1120+135)x2220
Dimensiones Interiores Internal Dimensions	mm	670x1050x1900	670x1050x1900
Tipo Abatidor Type Blast Chiller		Mixto	Mixto
Profundidad con puerta 90° Depth with 90° door	mm	2760	2760
Clase Climática Climatic class		T	T
Espesor aislamiento Thickness	mm	100	100
Medidas hueco puerta door opening measures	mm	1800x700	1800x700
Ciclo refrigeración Chilling cycle	°C	+90/+3	+90/+3
Ciclo Congelación Freezing cycle	°C	+90/-18	+90/-18
Capacidad Abatimiento Chilling capacity	90'	Kg	70
Capacidad Congelación Freezing capacity	240'	Kg	48
Alimentación eléctrica Electric Power supply	V/~-Hz	230/1-50/60	230/1-50/60
Intensidad Máxima Max. Absorbed current	A	3.3	3.7
Potencia eléctrica Input electric Power	W	550	550
Dimensiones embalado Packing dimensions	LxPxH mm	2310x1360x1710	2310x1360x1710
Volumen bruto exterior Total Volume external	m <sup>3</sup>	5.44	5.44
Peso Weigh	NETO/NET BRUTO/GROSS	Kg	380 410

GRUPPO REMOTO / REMOTE UNIT		UCC-424	UCC-528
Potencia / Rated output	HP	4	5
Refrigerante / Refrigerant		R404A	R404A
Potencia Frigorífica / Refrigeration Capacity	W	5970	6950
Alimentación eléctrica / Electric power supply	V/~-Hz	400/3/50- 460/3/60	400/3/50- 460/3/60
Potencia eléctrica / Input electric power	W	4250	4980
Intensidad Máxima / Max. Absorbed current	A	11	14.5
Peso / Weight	Kg	135	139
Dimensiones / Dimensions	mm	1100x805x650	1100x805x650

CONNECTIONS / CONEXIONES			
Conexiones eléctricas / Cables electrical	n° x mm <sup>2</sup>	3x2.5/ 5x4/ 5x1.5	3x2.5/ 5x4/ 5x1.5
Línea de líquido / Liquid tubes	D (mm)	15.8mm- 5/8"	15.8mm- 5/8"
Línea de gas / Gas tubes	D (mm)	28.6mm- 1-1/8"	35mm- 1-3/8"